

# LE VOYAGEUR

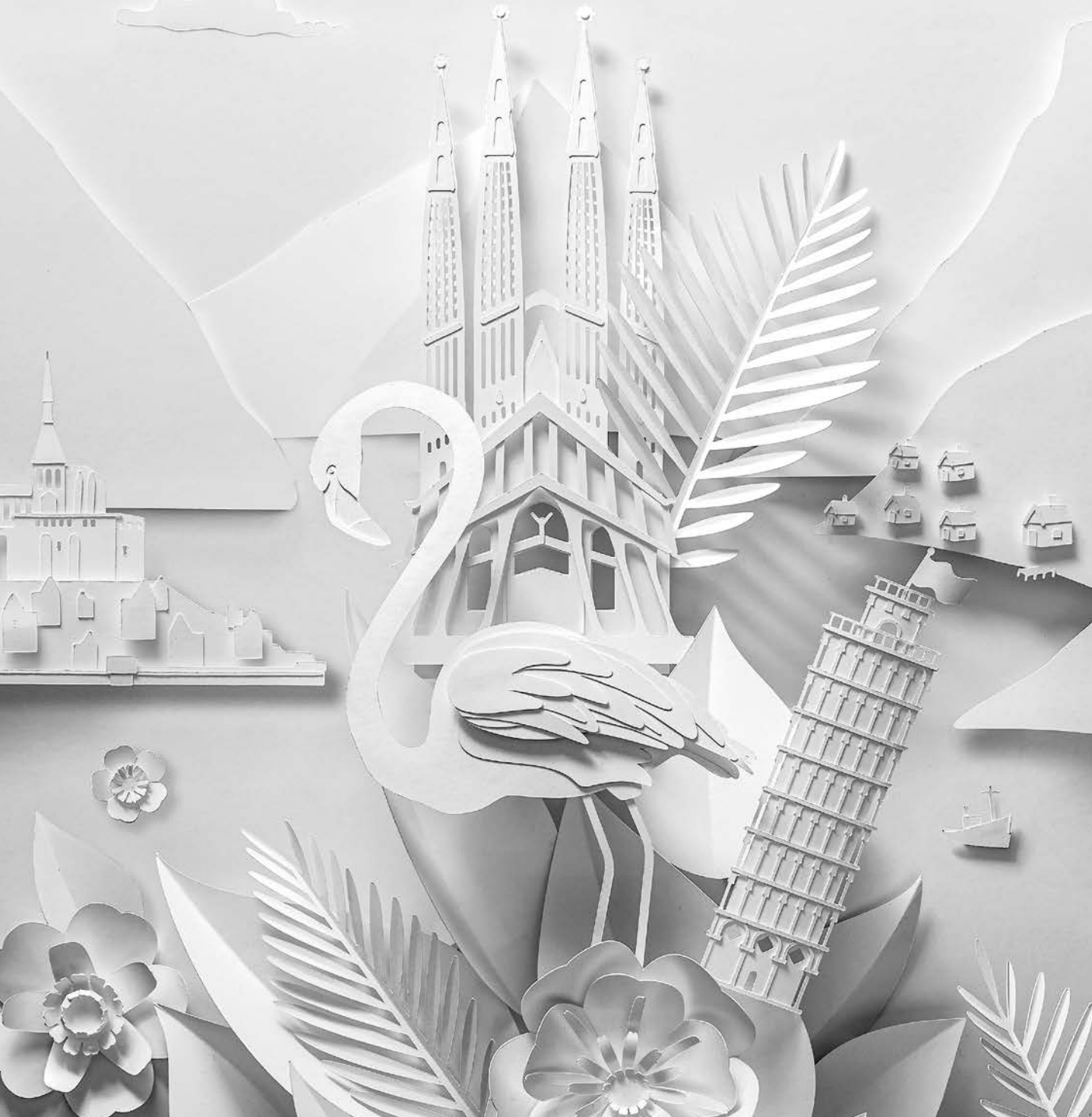







# ERLEBEN SIE FRANZÖSISCHE REISEKULTUR

Treten Sie über die Schwelle Ihres Reisemobils LE VOYAGEUR und begeben Sie sich auf große Fahrt im Zeichen von Freiheitsliebe, Luxus und Genuss.

Der elegante Schwung der Kurven, die fein gearbeiteten Sitze und der avantgardistische Stil der vornehmen und stabilen Karosserie: Ihr Reisemobil bietet das Beste französischen Know-hows.

---







# MACHEN SIE DIE AUSNAHME ZUR REGEL

Reisen heißt, die Realität hinter sich zu lassen, um einen Traum zur Realität zu machen. Einen Traum von Ausbrechen und Exotik, in dem nie dagewesene Landschaften vor dem Fenster vorbeiziehen.

Sie sind nun aber kein gewöhnlicher Reisender, sondern Le Voyageur und wünschen sich eine einmalige, perfekte Reise.

Hierfür brauchen Sie den richtigen Gefährten, der Sie durch die ganze Welt führt und Ihnen Komfort und Sicherheit bietet. LE VOYAGEUR ist dieser Gefährte. Was außergewöhnliche Reisen angeht, ist er ebenso einzigartig und anspruchsvoll wie Sie.

---















# GEMEINSAM LASSEN WIR DEN TRAUM LEBENDIG WERDEN

Nur ein Schritt trennt den Traum von der Realität. Erzählen Sie uns Ihren Traum und wir lassen ihn Wirklichkeit werden. Sie wünschen sich einen lichtdurchfluteten Raum, einen sicheren Rückzugsort und einen gemütlichen Platz für Austausch und Gemeinschaft?

Nehmen wir uns gemeinsam die Zeit, um herauszufinden, welche Eigenschaften Ihr idealer Reisegefährte haben sollte: Maße, Gestaltung, Ausstattung, Ambiente, Ausführung ... Um dem Außergewöhnlichen Leben zu verleihen, müssen Regeln neu geschrieben werden!

---





# DAS AUSSER- GEWÖHNLICHE IST UNSER BERUF

Beflügelt von dem starken Bestreben, das hohe Niveau des französischen Handwerks zu bewahren, haben unsere Mitarbeiter nur ein Ziel: die Ausnahme zur absoluten Regel zu machen.

Vom Entwicklungsbüro bis zur Werkstatt werden unsere Reisemobile ausschließlich in Angers im Westen Frankreichs entworfen und hergestellt. Aerodynamik, Fahrkomfort, Fahrverhalten und Ausstattung: Für uns zählt jedes Detail.

So sind nicht weniger als 45 unserer hochqualifizierten Experten nötig, um Ihren Traum von Perfektion in eine ebenso außergewöhnliche Realität zu verwandeln.

---









*„Was mich an meinem Beruf begeistert? Ich stelle ein elegantes und außergewöhnliches Produkt her, das dem Besitzer seinen Wunsch nach Alltagsflucht und Abenteuer erfüllen wird. Ich habe das Gefühl, zu diesem Traum beizutragen.“*

Paul, Arbeiter in der Traumfabrik von LE VOYAGEUR seit 5 Jahren

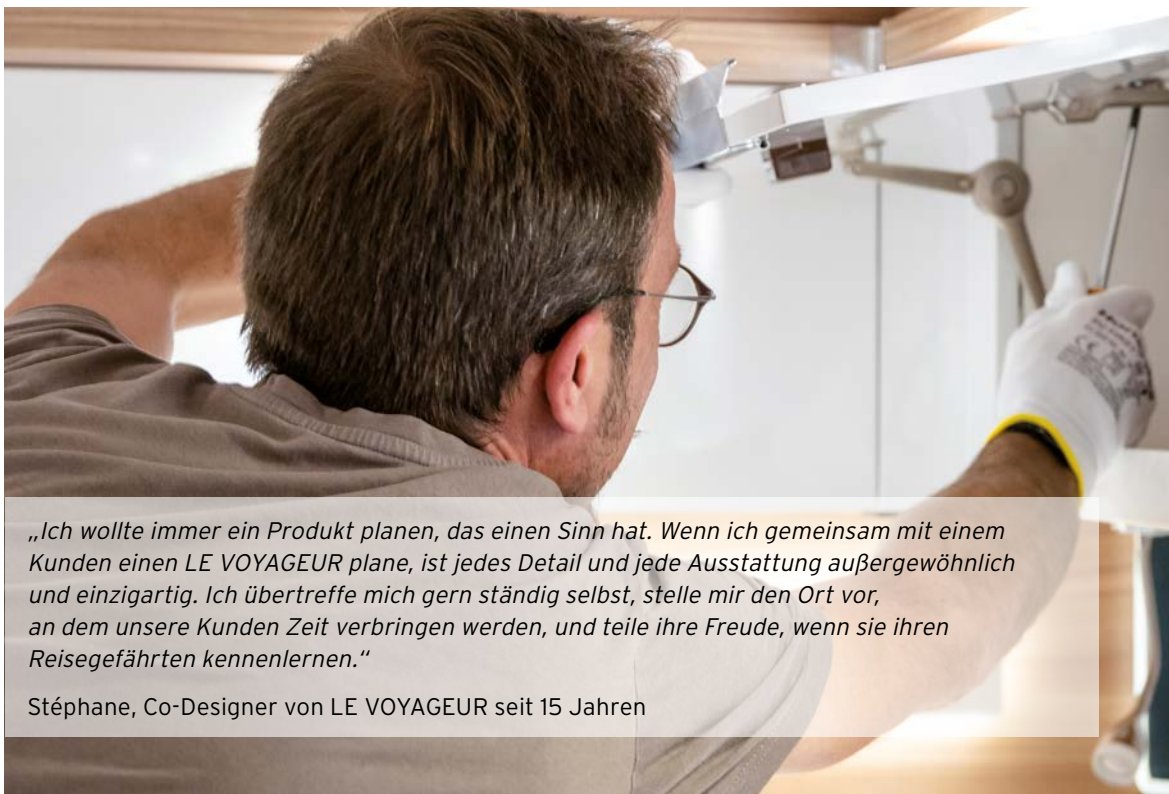

*„Ich wollte immer ein Produkt planen, das einen Sinn hat. Wenn ich gemeinsam mit einem Kunden einen LE VOYAGEUR plane, ist jedes Detail und jede Ausstattung außergewöhnlich und einzigartig. Ich übertreffe mich gern ständig selbst, stelle mir den Ort vor, an dem unsere Kunden Zeit verbringen werden, und teile ihre Freude, wenn sie ihren Reisegefährten kennenlernen.“*

Stéphane, Co-Designer von LE VOYAGEUR seit 15 Jahren



*„Ich kann mich stundenlang meiner Leidenschaft für die Bearbeitung und Veredlung von Materialien hingeben. Formen, abschleifen und Sorgfalt bis ins Detail walten lassen, damit jedes einzelne Teil dazu beiträgt, einen VOYAGEUR zum Leben zu erwecken.“*

Marie, begeistert von LE VOYAGEUR seit 8 Jahren



## UNGEWÖHNLICHES ENTSTEHT AUS LEIDENSCHAFT

Unsere Baureihen Classic und Signature sind aus dem Wunsch entstanden, ein außergewöhnliches Fahrzeug zu bauen, das auch die anspruchsvollsten Kunden zufriedenstellt. Doch wenn das Außergewöhnliche der Maßstab ist, braucht es mehr als lediglich Know-how und Technik.

Was jedem unserer Reisemobile seinen eigenen Charakter verleiht, ist nicht das klare Design oder die zuverlässige Technologie. Unsere Arbeit ist besonders, weil sie eine Seele hat. Die Seele von leidenschaftlichen Mitarbeitern, die stets bereit sind, ihr Talent und ihre Ansprüche in den Dienst der wahren Perfektion zu stellen.



FABRICATION FRANÇAISE



NOTRE SAVOIR-FAIRE

NOS CAMPING-CARS

NOTRE UNIVERS

NOS CONCESSIONNAIRES



LE VOYAGEUR ET MOI

MON PROFIL

MON VÉHICULE

VIDÉOS D'UTILISATION

CONTACT

PRÉCONISATIONS D'ENTRETIEN

OÙ NOUS TROUVER

Afin de prolonger au maximum l'utilisation de votre LE VOYAGEUR, nous vous prodiguons nos conseils d'entretien

Comment nettoyer le mobilier et le sol ?



Comment nettoyer les éléments textiles ?



Comment entretenir les bales ?



Comment entretenir les sanitaires ?



Comment entretenir le réfrigérateur ?



Comment entretenir le chauffe-eau ?



Comment nettoyer le panneau de contrôle ?



Comment entretenir les aérations ?



Comment laver la carrosserie ?



Comment entretenir la batterie ?



La longévité de la batterie dépend de la manière dont elle est utilisée et entretenue. Veiller à ce que les cosses soient toujours propres et graissées afin d'éviter la sulfatation. Vérifier également que les cosses sont bien serrées. Dès que vous vous absentez à la journée, mettre votre centrale de commande sur « OFF ». Avant de partir en voyage, et notamment après une longue période de non-utilisation, vérifier la charge de vos batteries. Ne pas laisser la batterie déchargée pendant une longue période. Pour pallier ce phénomène, il est nécessaire de ne pas laisser la charge de la batterie descendre en dessous de 11,9 V pendant une longue période, car il y a un risque de décharge profonde, cause d'exclusion de la garantie.

Quand recharger la batterie ?



Comment recharger la batterie ?







## LE VOYAGEUR UND ICH

Mit einer Entscheidung für LE VOYAGEUR ist ein enges Vertrauensverhältnis garantiert.

In Ihrem über unsere Website zugänglichen persönlichen Bereich „LE VOYAGEUR und ich“ können Sie die Entstehung Ihres Fahrzeugs Stück für Stück verfolgen.

Um sich mit ihm vertraut zu machen, stehen Ihnen hilfreiche Videos zur Verfügung. Bei Fragen werden Sie von unserem Kundendienst bevorzugt behandelt.

Über „LE VOYAGEUR und ich“ erfahren Sie alles über Ihr Reisemobil und die Welt von LE VOYAGEUR.

---









**BAUREIHE**

# **CLASSIC**

**LV 6.8 & LV 7.2 S. 22-29**

**LV 7.5 \_\_\_\_\_ S. 32-39**

**LV 7.8 \_\_\_\_\_ S. 40-47**

**LV 8.5 \_\_\_\_\_ S. 48-53**

# EIN VÖLLIG NEUES FAHRERLEBNIS

Mit der neuen Baureihe von Euro-6D-Motoren von FIAT (140 bis 180 PS) und dem neuartigen Automatikgetriebe mit 9 Gängen genießen Sie höchsten Fahrkomfort und sparen Geld.

Durch das noch höhere Drehmoment (bis zu +12,5 %) bringt der Motor mehr Leistung. Durch den Turbolader mit verstellbarer Turbinengeometrie wird der Verbrauch gesenkt. Dieses System passt das Verhalten des Motors an Ihren Fahrstil an. Das Ergebnis: Es fährt sich angenehmer und umweltschonender.

Um Ihnen eine tadellose Straßenlage zu garantieren, ist die Baureihe Classic mit einem AL-KO®-Fahrgestell ausgestattet.

---







# INTELLIGENTES DESIGN

## DESIGN

Der intelligente Doppelboden Ihres Reisemobils Classic schützt Sie vor Kälte. Dies bedeutet maximalen Komfort zu jeder Jahreszeit.

Mit einer Höhe von 26 cm schützt der Doppelboden nicht nur die Tanks für Frisch- und Abwasser vor Frost, sondern bietet auch Stauraum für zahlreiche Gegenstände, sorgt also für möglichst viel Platz in Ihrem LE VOYAGEUR. Die Wände bestehen vor allem aus Aluminium und verbessern die Wärmeverteilung im Vergleich zu Sperrholz um 30 %.

---

Durchgehende Staufächer  
(optional: ausziehbares Schubfach  
über die ganze Breite).

---





# GEWÖLBTES DACH

EXKLUSIV IN EUROPA

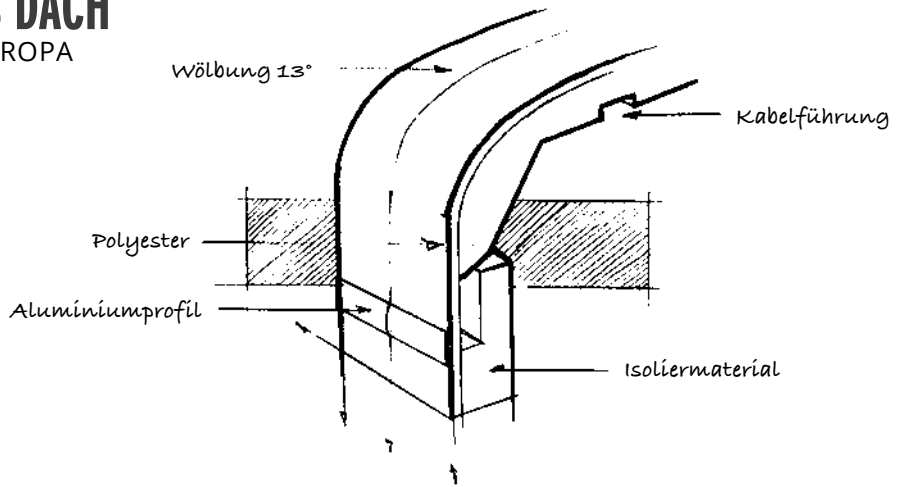

**LANGE UND WEITE REISEN, DAS GANZE JAHR ÜBER**

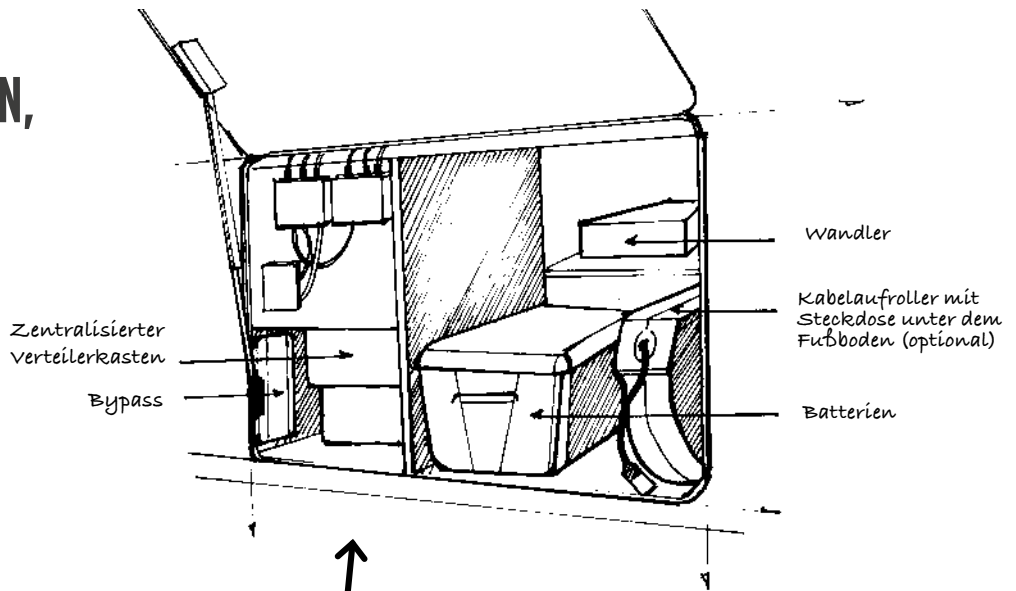

**MULTIFUNKTIONS-DOPPELBODEN**

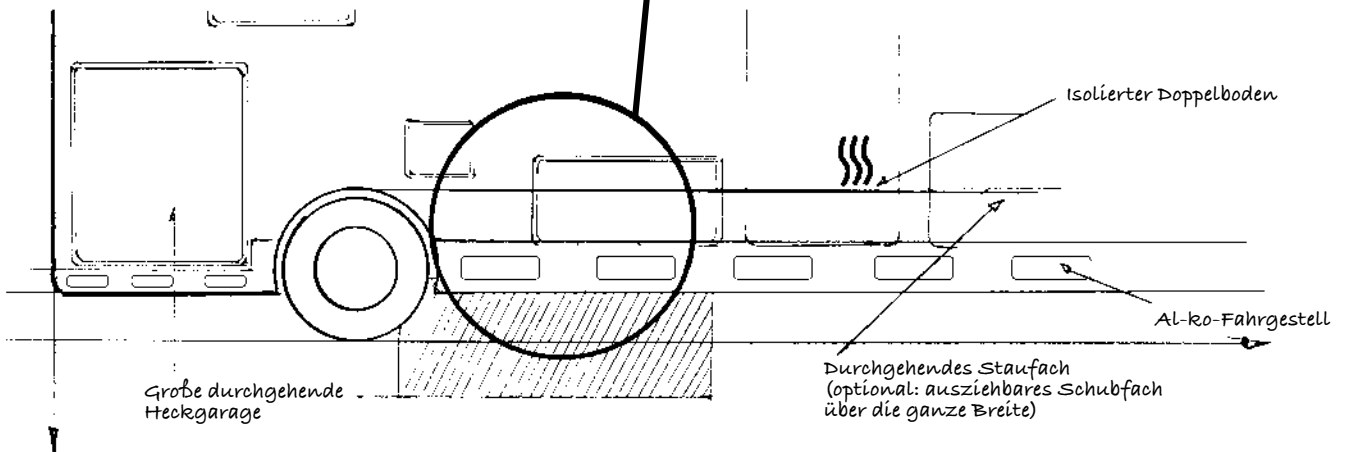

# KOMFORT UND SICHERHEIT

Wenn Luxus aus Frankreich sich mit technischer Kompetenz vereint, um Ihnen auf Ihren Reisen Wohlbefinden, Ausdauer und Sicherheit zu bieten.

## STEUERZENTRALE

Entscheiden Sie sich für eine einzige zentrale Steuerung aller Fahrzeugfunktionen:

- On/Off-Steuerung (Heizung, Beleuchtung, Radio, Fernseher, USB-Anschluss, Wasserpumpe),
- Bereichsweise Regulierung der Lichtintensität,
- Informationen zur Autonomie (Trinkwassertank, Abwassertank, Bordbatterie),
- Steuerung der Truma®-/Alde®-Heizung (Temperaturvorgabe, Warmwasser, Stromleistung, Gas).

Mit dieser Option können die Komponenten des Reisemobils aus einer gewissen Distanz gesteuert und kontrolliert werden (Heizung, Beleuchtung, Radio, Fernseher, Wasserpumpe) sowie Tankbestände und Batterieladezustand abgelesen werden.

## BYPASS

Sorgt für einen kontinuierlichen Betrieb der Hauptfunktionen (Heizung, Kühlschrank, Wasserpumpe, LED-Beleuchtung, 12-V-Steckdose und USB-Anschluss sowie Trittstufe) bei Ausfall der Steuerzentrale.

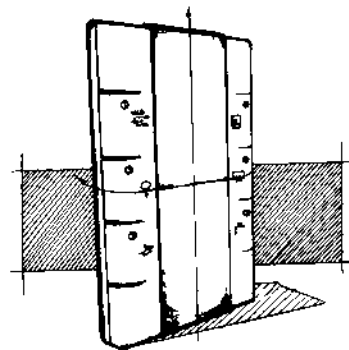

## ISOLIERUNG KLASSE 3

LE VOYAGEUR ist zertifiziert nach Klasse 3, dem höchstmöglichen Isolierniveau, getestet und bestätigt von TRUMA® und ALDE®. Die Innentemperatur steigt von -15 °C auf 20 °C in deutlich unter 4 Stunden.

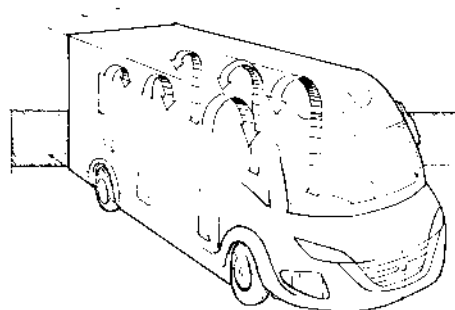



# OPTIMALE SICHT

Das System umfasst eine eingebaute Kamera auf jedem Rückspiegel und einen viergeteilten Bildschirm. Auch die Rückfahrkamera des Fahrzeugs ist mit dem Bildschirm verbunden.

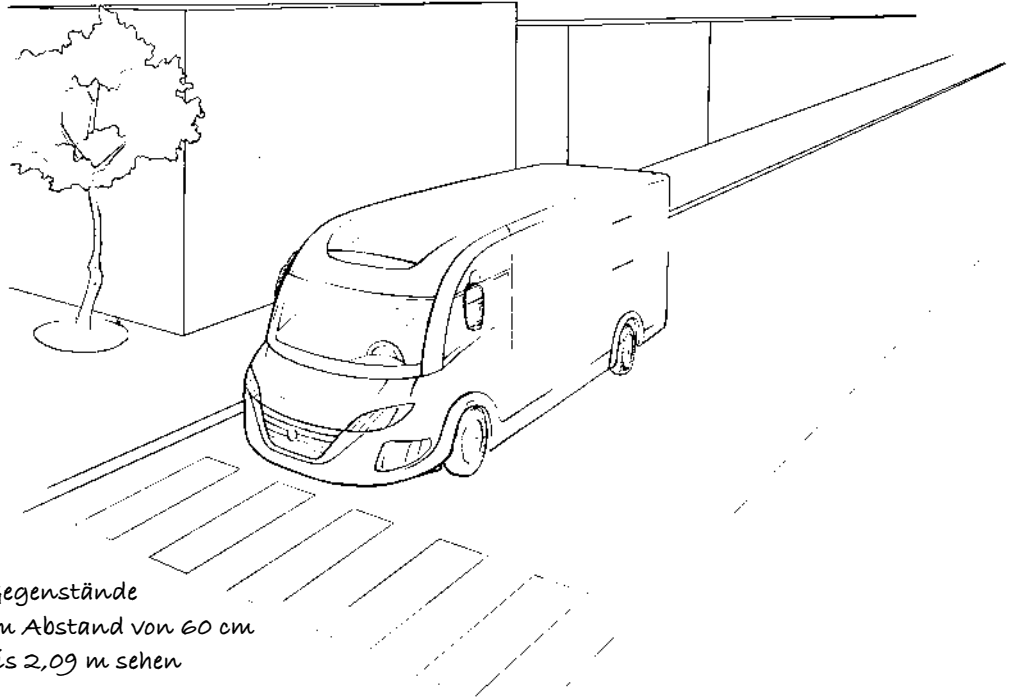

# KAMERAS

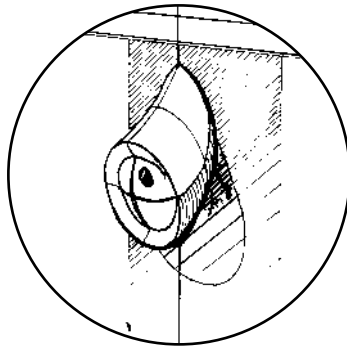

Panorama-  
Rückfahrkamera

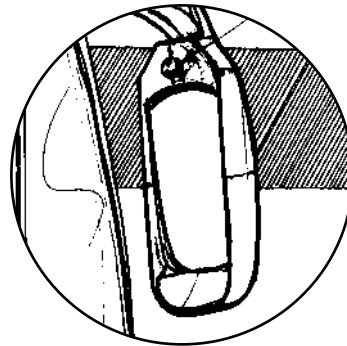

Rückspiegel-  
Kamera

# LV 6.8

LEICHTES FAHRZEUG:  
3 500 kg / Einzelachse / 6,80 m

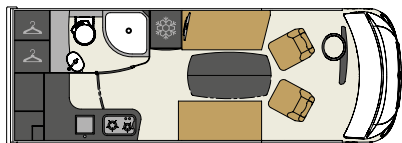

| LV 6.8 LF

# LV 7.2

LEICHTES FAHRZEUG:  
3 500 kg / Einzelachse / 7,25 m

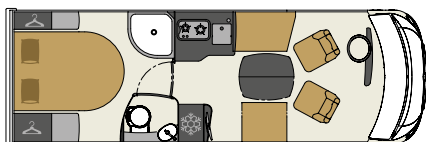

| LV 7.2 CF

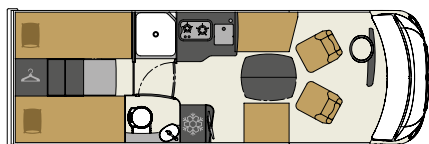

| LV 7.2 GJF







## KOMFORT IST GLEICHBEDEUTEND MIT SICHERHEIT

Die leichten, kompakten Reisemobile  
LV 6.8 und LV 7.2 bringen  
Sie überallhin, sogar ins Gebirge.

Mit seinen großen Innenräumen  
ist der LV 6.8 ein echtes Mini-Loft  
und ideal für Reisen zu zweit.

Der mit Queensbett oder Einzelbetten  
verfügbare LV 7.2 verbindet  
die Qualität und den Komfort  
von französischem Luxus in einem  
perfekt funktionalen Format.

---







# DIE KÜCHE

Kommen Sie in den Genuss, in einem lichtdurchfluteten und komplett ausgestatteten Bereich zu kochen. Der 160-l-Kühlschrank bietet Platz für alle Zutaten, um Gerichte zuzubereiten, die der besten französischen Restaurants würdig wären.

---

# DER WOHNBEREICH

Dieser geräumige und flexible Wohnbereich kann an verschiedene Anforderungen angepasst werden. Sie bekommen Gäste? Die Sitzbank mit gegenüberliegenden Sitzen und der einklappbare Tisch bieten Platz für bis zu 6 Personen. Ideal für ein Essen mit Freunden!

---

Die für sämtliche Fahrzeuge verfügbare Neuheit: die Verkleidung „Dune“ für eine Stimmung so freundlich wie ein Nachmittag am Meer.

---











## DER SCHLAFBEREICH

Mit seinem integrierten Kleider- und Wäscheschrank, dem Queensbett mit elektronisch höhenverstellbarer Bultex-Matratze und seinem LED-Nachtlichtsystem wird Ihnen dieser geräumige, voll ausgestattete Schlafbereich traumhafte Nächte bereiten.





## DIE KÜCHE

Genießen Sie eine Küche wie zu Hause dank perfekter Ergonomie. Egal ob Rohkost, Ofen- oder Pfannengerichte: Ihre Küche passt sich Ihren Wünschen an. Beschichtete Tischplatte mit großem

Arbeitsbereich, zwei Herdplatten, neue Einhandarmatur mit tropffreiem Schwenkopf in den Baureihen Classic und Signature, Küchenverkleidung mit 12- und 230-V-Steckdosen, doppelbödigter Vorratsbehälter mit Klappe ... Die perfekten Bedingungen, um in aller Ruhe zu kochen.





## DAS BADEZIMMER

Nehmen Sie sich nach einem erlebnisreichen Tag die Zeit, um in Ihrem sorgfältig designten Badezimmer für einen Moment zu entspannen. Seine 190 cm hohe Dusche bietet allen nötigen Komfort. Die verschließbare Flügeltür trennt den WC-Bereich ab.

---









# LV 7.5

SCHWERES FAHRZEUG:  
4 500 kg / Einzelachse / 7,55 m

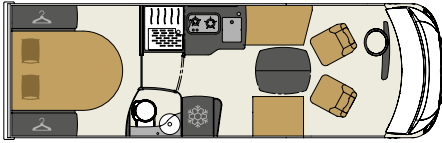

| LV 7.5 CF

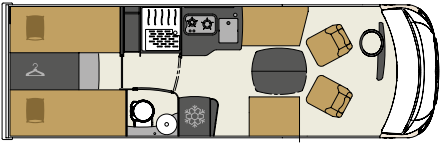

| LV 7.5 GJF

## ÜBERALL ZU HAUSE

Der LV 7.5 verbindet maximalen Komfort mit unkomplizierter Mobilität. Durch die Aufteilung in verschiedene Bereiche wirkt er wie eine Wohnung und lädt Sie ein, aus Ihrem Reisemobil Ihr zweites Zuhause zu machen.

Mit einer außergewöhnlichen Nutzlast von 1 000 kg ist dieses echte Schwergewicht der Luxusreise leicht manövrierbar.

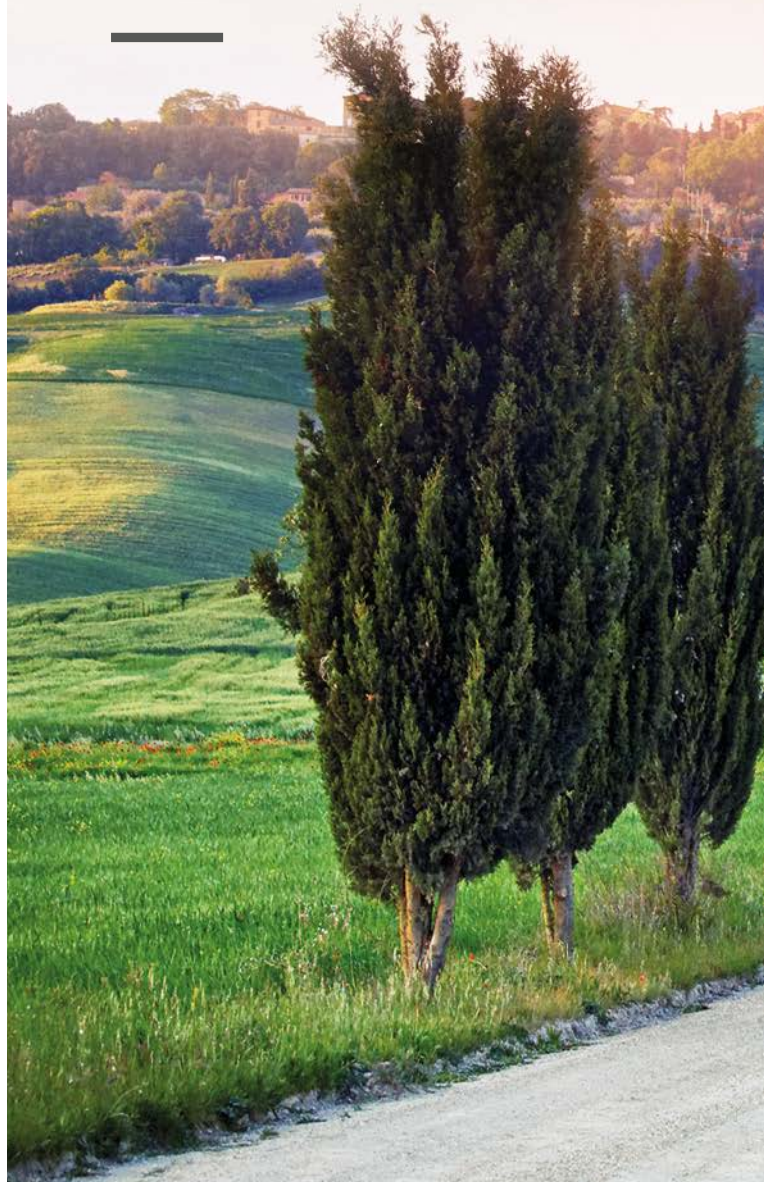













## DER SCHLAFBEREICH

Um Ihre Privatsphäre zu wahren, ist der Schlafbereich durch eine Tür abgetrennt. Zwei Einzelbetten, zusätzliche Matratze, mögliche elektronisch gesteuerte Abstandsregulierung, unterschiedliche Betthöhen ... Entdecken Sie alle unsere Extras, um aus Ihrem Schlafrum ein gemütliches Nest zu machen.



## DER WOHNBEREICH

Luxus bedeutet: ein sorgfältig geplanter Raum, in dem sich jeder bewegen und Platz einnehmen kann, wie er möchte. Auf der Sitzbank mit gegenüberliegenden Sitzen finden bis zu fünf Personen Platz. Optional kann sich hier ein Hubbett in Längsrichtung verbergen.

---













## DAS BADEZIMMER

Freuen Sie sich auf ein Raumbad mit zweitüriger Trennung vom Schlaf- und Wohnbereich. Dank des schlanken Designs werden Sie sich in diesem funktionalen Bereich sehr wohl fühlen. Damit die kleinen Gesten des Alltags auf Ihrer Reise möglichst einfach werden.

---

## DIE KÜCHE

Damit das Kochen richtig Spaß macht, müssen die Rahmenbedingungen stimmen: vier Regale, eine neue Einhandarmatur mit tropffreiem Schwenkkopf, ein 160-l-Kühlschrank und eine Küchenverkleidung mit 12- und 230-V-Steckdosen. Genau die richtige Umgebung zum gemeinsamen Kochen mit der Familie oder Freunden.

---



# LV 7.8

SCHWERES FAHRZEUG:  
4 500 kg / Einzelachse / 7,85 m

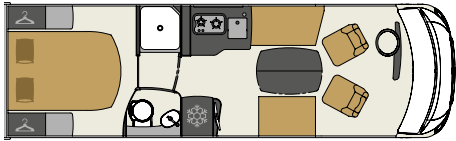

| LV 7.8 CF

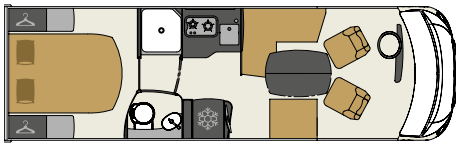

| LV 7.8 CL

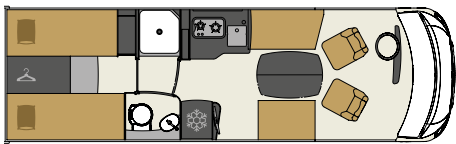

| LV 7.8 GJF



| LV 7.8 GJL

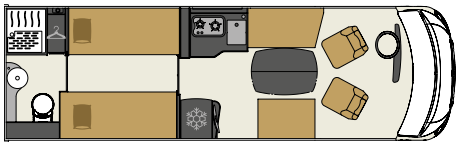

| LV 7.8 JF

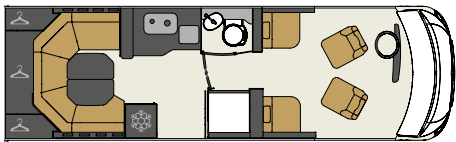

| LV 7.8 LU - NEUER  
GRUNDRISS







# LUXUS IM GENAU RICHTIGEN MASS

Sie träumen von viel Platz, Rundumblick und Komfort ganz wie zu Hause? All das und noch viel mehr kann Ihr 7.8 Ihnen bieten.

Der Wohnbereich lässt sich variabel gestalten und passt sich mit einer großen Auswahl an Grundrissen Ihren Wünschen an. Dank der zahlreichen, vollkommen ergonomischen Staufächer müssen Sie nicht überlegen, was Sie mitnehmen möchten, sondern können alles einpacken.

Der brandneue, u-förmige Wohnbereich verfügt über eine große Fensterfront, die den Kontakt zur Außenwelt herstellt.

## DER WOHNBEREICH

Exklusiv im 7.8 und die Neuheit des Jahres 2020: Der u-förmige Wohnbereich bietet Platz für bis zu sechs Personen. Die große Heckscheibe bietet einen außergewöhnlichen Ausblick und lässt viel Licht herein. Die zwei Wandschränke mit automatischer Beleuchtung bieten maximalen Stauraum. Es ist auch der einzige Wohnbereich mit 32"-HD-LED-Bildschirm und passendem Halter, der sich nach Bedarf elektrisch hochfahren lässt.

---

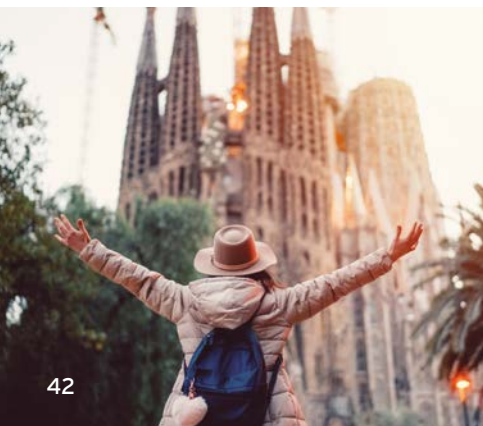











## DIE KÜCHE

Ein gut geschnittener Raum, in dem Sie in aller Ruhe kochen können. Der große Rollschrank über die gesamte Höhe mit vier Regalböden bietet Ihnen sehr viel Stauraum. Zusätzlich ist jedes Möbelstück für eine leise und sanfte Mobilität mit Hettich-Technologie ausgestattet.

Außerdem erwarten Sie eine Abzugshaube mit 3 Geschwindigkeiten, Touch-Steuerung, LED-Beleuchtung, eine Schaltuhr, ein 160-l-Kühlschrank, eine Küchenverkleidung mit 12- und 230-V-Steckdosen und, die letzte Neuheit, eine Einhandarmatur mit tropffreiem Schwenkkopf.

---

## DAS BADEZIMMER

Elegant und funktional, ergonomisch und gut ausgestattet: Ein Badezimmer soll angenehm wirken und dem Komfort dienen. Mit seiner 190 cm hohen Dusche und den zahlreichen Haltern und Staufächern bietet Ihr Raumbad Privatsphäre und Raum zum Wohlfühlen.

---









## DER SCHLAFBEREICH

Als neues Extra ist das elektrische Hubbett in Längsrichtung für alle Classic- und Signature-Modelle verfügbar. Auf den 2 x 2 m breiten Schlafplätzen können Sie je nach Vorliebe quer oder längs schlafen. Ein einfaches und intelligentes Schiebesystem für erholsame Nächte auf hohem Niveau.

---

# LV 8.5

SCHWERES FAHRZEUG:  
5000 kg / Doppelachse / 8,55 m

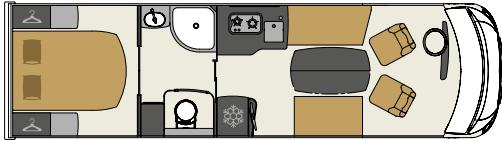

| LV 8.5 CF

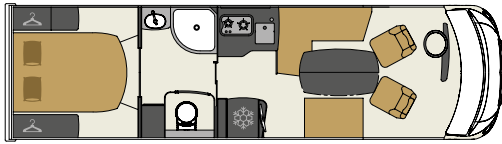

| LV 8.5 CL

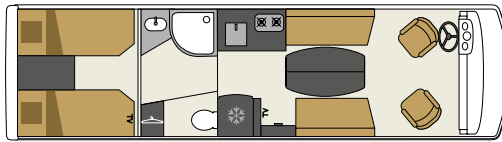

| LV 8.5 GJF

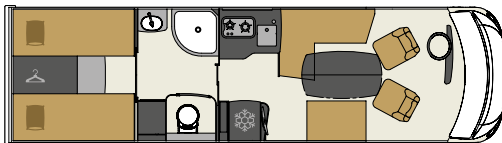

| LV 8.5 GJL

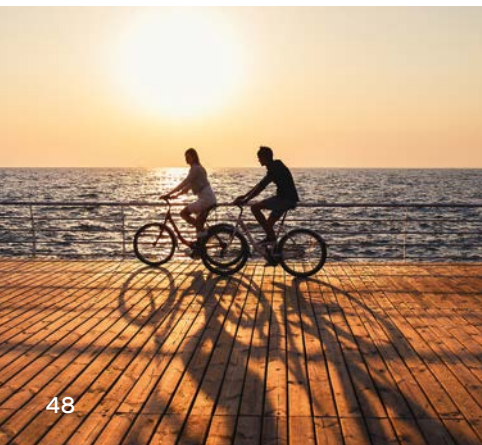



## HINTER DEM HORIZONT

Seinen Beinamen Le Prestige verdankt der 8.5 der Tatsache, dass er alles eine Nummer größer anbietet.

Mit vier unterschiedlichen Grundrissen, einer XL-Heckgarage sowie einem

Essbereich für 6 Personen verfügt der 8.5 über Platz in Hülle und Fülle. Mit der Stabilität der Doppelachse und dank der großzügigen Wohnräume bietet er einen unvergleichlichen Komfort.





## DIE KÜCHE

Perfekte Ergonomie und eine zuverlässige Ausstattung sind beim Kochen das A und O. Mit den beiden Herdplatten, der Einhandarmatur mit tropffreiem Schwenkkopf, der Küchenverkleidung mit 12- und 230-V-Steckdosen und dem Turbovent für optimale Belüftung vereint die Küche des 8.5 alle Voraussetzungen, um unbesorgt zu kochen.

## DER WOHNBEREICH

Der elegante und gemütliche Wohnbereich des Reisemobils Classic 8.5 lädt Sie und Ihre Gäste zum gepflegten Entspannen ein. Auf den gegenüberliegenden Sitzbänken finden bis zu 6 Personen Platz. Die große Bewegungsfreiheit ist ideal für einen spontanen Abend mit Freunden.













## DER SCHLAFBEREICH

Als Mittelpunkt jedes Wohnraums ist der Schlafbereich ein privater Ort, der Licht, Weichheit und Komfort bieten sollte. Mit seinem Queensbett mit Bultex-Matratze sowie hochklappbarem Kopfteil für einen breiteren Durchgang passt sich der Schlafbereich des 8.5 all Ihren Bedürfnissen an.

---

## DAS BADEZIMMER

Das Badezimmer Ihres Classic 8.5 ist nicht nur unabhängig vom Schlaf- und Wohnbereich, sondern auch über eine Flügeltür vom WC-Bereich getrennt, wodurch es noch mehr Privatsphäre bietet. Seine gemütliche, einladende Atmosphäre schenkt nach einem Tag voller aufregender Erkundungen Raum für Entspannung.

---







**BAUREIHE**

# **SIGNATURE**



18.0 & 18.5 \_\_\_\_\_ S. 60-75



# EINMALIGES FAHRERLEBNIS

Der neue Euro-6D-Motor von Iveco® verfügt über eine leistungstärkere Lichtmaschine (220 Ampere) zum schnellen Laden der Batterie. Durch die Servolenkung lässt sich Ihr Reisemobil an jedem Ort leicht manövrieren. 8-Gang-Automatikgetriebe, Servolenkung, Berganfahrhilfe, aktive Reifendrucküberwachung ... Die zahlreichen Funktionen garantieren eine angenehme wie sparsame Fahrt. Damit Sie alles im Blick behalten, passt sich das lederverkleidete Lenkrad Ihrer Körperform an (höhen- und tiefenverstellbar). Mit dem optionalen High-Connect-Autoradio wird Ihr Smartphone zu einem echten Steuerzentrum, das einfach und vollkommen sicher in der Anwendung ist.

---





# TADELLOSE STRASSENLAGE

Zulässige Last in  
der Garage: 600 kg

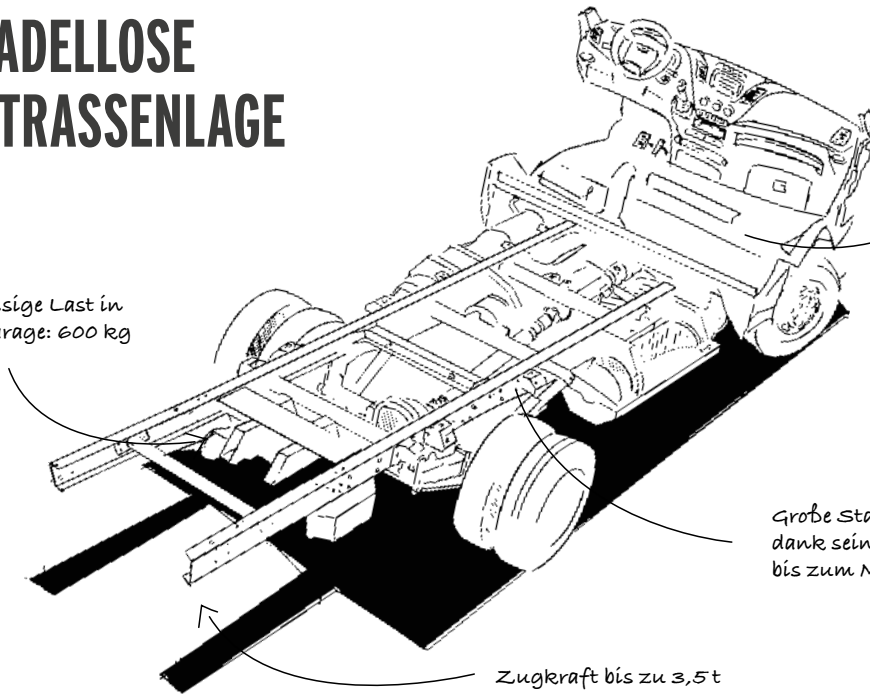

Antrieb = Kleiner  
Wenderadius

Große Stabilität und hoher Komfort  
dank seines Längsträgerfahrgestells  
bis zum Motor

Zugkraft bis zu 3,5 t



# ENERGIE UND AUTONOMIE

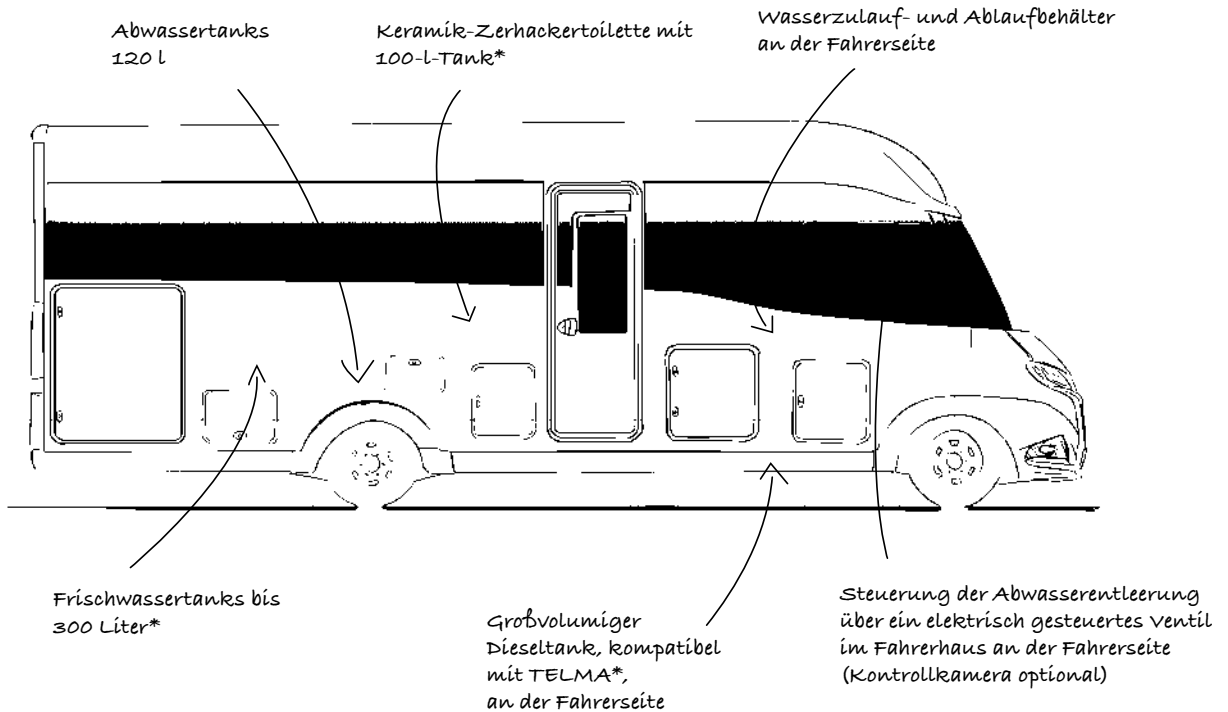

## NEUER WANDLER

Der neue 1 600-Watt-Wandler hat in der Welt des Wassersports längst seine Leistungsfähigkeit bewiesen. Er zeigt sich stark und geschmeidig, sorgt für mehr Autonomie und eine flexible, gleichzeitige Verwendbarkeit verschiedener Geräte. Er beinhaltet einen reinen Sinus Spannungsumwandler, ein adaptives Ladegerät und die Hybridtechnologie PowerAssist. Dieser neue Wandler ist auch für die Baureihe Classic erhältlich.



# SMART VISION

Das weltweit einzigartige Rückspiegelsystem Smart Vision ersetzt herkömmliche Rückspiegel durch hochauflösende Kameras und Bildschirme im Inneren des Fahrzeugs. Es gibt keine toten Winkel mehr, das Risiko eines Seitenaufpralls sinkt und das Manövrieren ist bei Tag wie bei Nacht leichter. Die Technologie bewährt sich bei jedem Wetter: keine Reflexe, kein Beschlagen, keine Blendung durch Sonne oder Scheinwerfer. Im System ist außerdem ein Überwachungsmodus für die Umgebung des geparkten Fahrzeugs vorgesehen. Optional ist die neue Überholhilfe verfügbar: Das System lässt sich auf die gesamte Länge des Fahrzeugs abstimmen, damit Sie Ihre Fahrt stets unbesorgt genießen können.

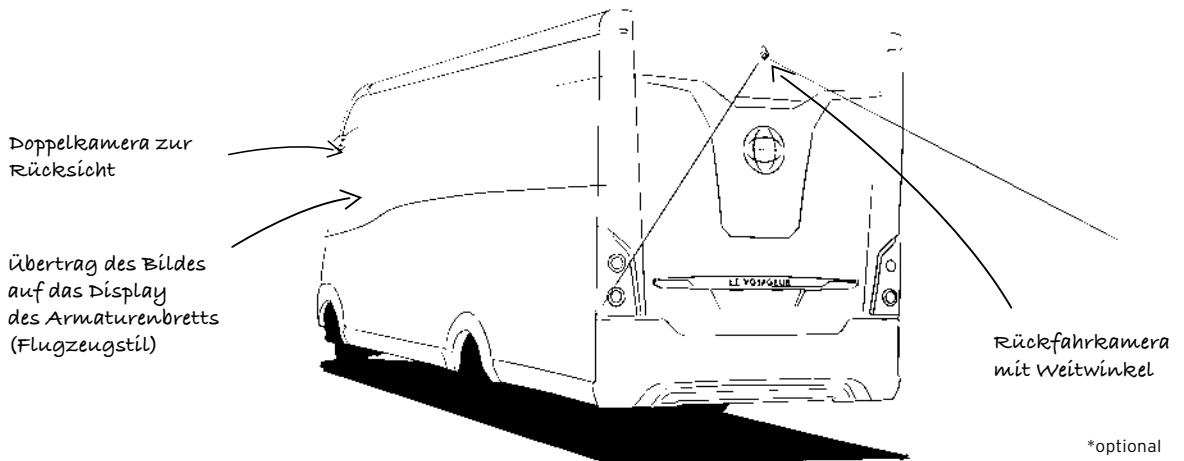
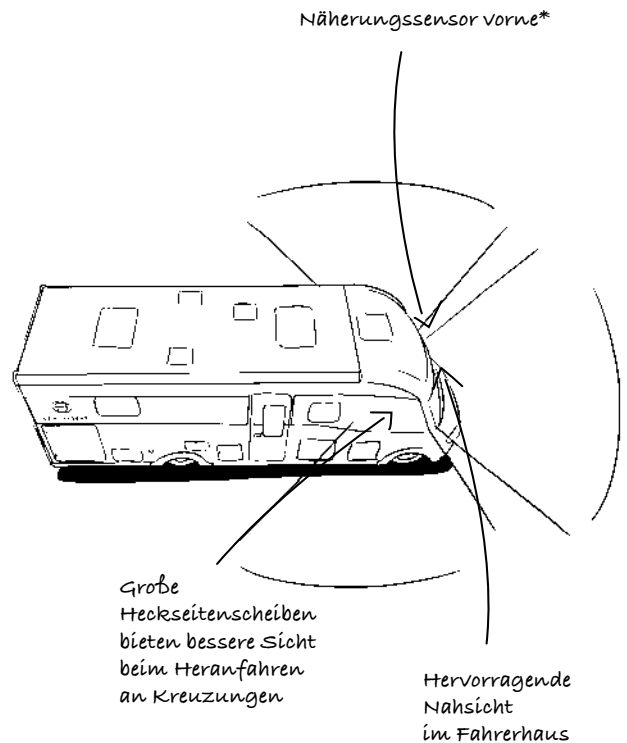

# 18.0

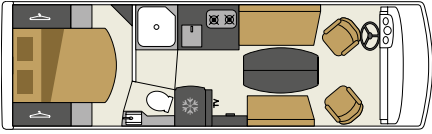

| 18.0 CF

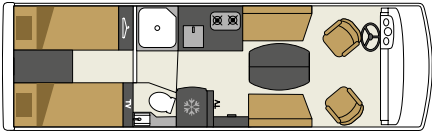

| 18.0 GJF

# 18.5

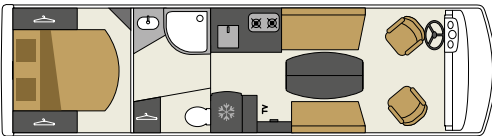

| 18.5 CF

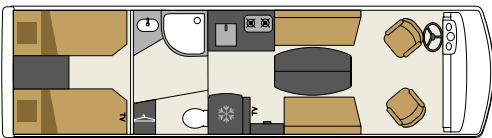

| 18.5 GJF





# GRENZENLOSES REISEN

Die Reisemobile Signature I8.0 und I8.5 wurden als unermüdliche Reisegefährten konstruiert. Design, Zuverlässigkeit, Komfort und Sicherheit - beide haben nur ein Ziel: Sie auf eine außergewöhnliche Reise zu begleiten.

---





18.0 CF







## DER SCHLAFBEREICH

In dem mit Leselampen und Staufächern ausgestatteten Queensbett können Sie ganz bequem lesen und fernsehen. In aufrechter Position sorgt das hinterleuchtete Kopfende mit eingesticktem Logo für mehr Bewegungskomfort. Zusätzlich zu den Schränken bieten Ihnen der Frisiertisch und die Fächer unter dem Nachttisch viel Stauraum.

---













## DER WOHNBEREICH

Im Inneren sorgen die edlen Materialien für ein einzigartiges, der Signature-Reihe eigenes Ambiente. Die zahlreichen, von innen und außen zugänglichen Staufächer sind praktisch und gut durchdacht. Die möblierte Option und der Raum des Hubbetts maximieren diese Stauräume. Nehmen Sie sich Zeit für einen kleinen Snack unter Freunden auf der Sitzbank mit gegenüberliegenden Sitzen für hohen Komfort.

---









## DER SCHLAFBEREICH

Genießen Sie einen Moment der Ruhe in Ihrem in zarten, beruhigenden Farben gehaltenen Schlafbereich. Die beiden Einzelbetten mit elektronisch gesteuerter Abstandsregulierung (optional) erleichtern das Durchkommen. Das hinterleuchtete Kopfteil und die TV-Vorverkabelung sind perfekt zum Lesen oder zum Anschauen Ihrer Lieblingssendung.

---







## DAS BADEZIMMER

Über einen breiten Flur erreichen Sie ein Badezimmer mit einer 190 cm hohen Dusche, einem großen eingelassen Becken aus Kunstharz und einem praktischen kleinen Regal für Ihre Körperpflegeprodukte.

---









18.5 GJF







## DER WOHNBEREICH

Verbringen Sie mit Ihren Freunden schöne gemeinsame Momente dank des XXL-Wohnbereichs und der Sitzbank mit gegenüberliegenden Sitzen für hohen Komfort. Das 2 x 2 m große Hubbett in Längsrichtung lässt sich leicht absenken und bietet Ihren Gästen einen Schlafplatz für die Nacht. Die neue Holzverkleidung „Dune“ hüllt Ihren Wohnbereich in warme, zarte Farben.

18.5 GJF







## DIE KÜCHE

Ihre helle und funktionale Küche verfügt über eine große Arbeitsfläche aus Kunstharz, eine verchromte Mischarmatur und eine Küchenschublade mit Trennstegen und Unterteilungen. Machen Sie aus dem Schiebe-Staufach, das Platz für bis zu 8 Flaschen bietet, Ihren persönlichen Weinkeller. Bereiten Sie in Ihrem tollen eingepassten Ofen köstliche Gerichte für Ihre Gäste zu. Dieser ist so klein und unauffällig, dass er sich perfekt in Ihre Küche einfügt

---

# PERSONALISIERUNG EINZELNER BEREICHE

## SITZBEZÜGE



Charme Satin - Kunstleder (optional)



Élégance brun - Mix aus Echtleder + Stoff (optional)



Charme Cachemire - Kunstleder (optional)



Chic Brun - Mix aus Kunstleder + Stoff (optional)



Prestige Vison - 100 % Echtleder (optional)



Soft Brun - Stoff (serienmäßig)



Prestige Satin - 100 % Echtleder (optional)



# HOLZ



Cognac



Dune

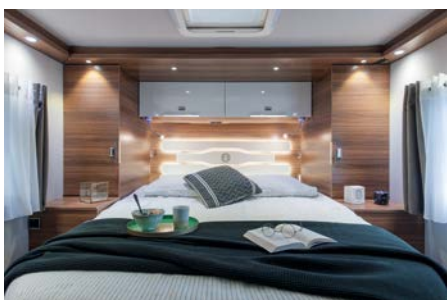

Die Plätze im Kfz-Schein und das Gewicht im fahrbereiten Zustand werden gemäß den europäischen Richtlinien möglichst genau berechnet. Sie berücksichtigen den Standardaufbau und die serienmäßigen Ausstattungen mit einer Toleranz von +/- 5%. Die Massen im fahrbereiten Zustand beinhalten die angegebenen Frischwassertanks und die zu 90 % gefüllten Dieseltanks sowie eine zu 90 % gefüllte Gasflasche; sie beinhalten nicht das Gewicht des Fahrers und der Beifahrer. Die Zuladungskapazitäten ergeben sich aus der Differenz zwischen der technisch zulässigen Gesamtmasse und der höchstzulässigen Masse in fahrbereitem Zustand. Der Hersteller verpflichtet sich, ein Reisemobil auszuliefern, dessen Masse in fahrbereitem Zustand sich innerhalb der Toleranzgrenze von 5 % befindet, im Vergleich zu der angegebenen Masse in fahrbereitem Zustand, die bei den Homologationsformalitäten verlangt wird. Achtung: Sonder- und Zusatzausstattungen sind nicht in den Massen im fahrbereiten Zustand der Reisemobile enthalten. Folglich führt dies systematisch zu einer Verringerung der Zuladungskapazitäten. Gleiches gilt für das nicht unerhebliche Gewicht des zusätzlichen marktgängigen Zubehörs, das ebenfalls von den Zuladungskapazitäten der Reisemobile abzuziehen ist. Demzufolge kann die Aufrüstung mit solchem Zubehör eventuell zu einer Reduzierung der Passagieranzahl führen. Es ist daher wichtig, die Einhaltung der gesamten maximal zugelassenen Massen (insgesamt und pro Achse) nach der kompletten Beladung des Fahrzeugs zu prüfen. Die maximale Anhängermasse ist eine Fahrgestell-Angabe und abhängig von der Fahrzeugzulassung. Je nach der Anhängelast des Fahrzeugs und den spezifischen Angaben des Herstellers der Anhängerkupplung kann die maximale Anhängelast des Fahrzeugs niedriger sein. Die technischen Daten für die Belastbarkeit der Anhängerkupplung (insbesondere die Werte D und S) stehen auf dem Kupplungstypenschild. Der D-Wert lässt die zulässige Höchstmasse pro Anhängerkupplung mit folgender Berechnung ermitteln:  $MR = D \times T / [(9,8 \times T) - D]$ , mit: MR = zulässige Anhängelast (in Tonnen); T = höchstzulässiges Gesamtgewicht (zGG) des Fahrzeugs (in Tonnen); D = Wert (in kN), der auf der Anhängerkupplung abzulesen ist. Beispiel: mit D = 11,3 kN auf einer Basis von 35 t erhalten wir folgende zulässige Anhängelast:  $MR = (11,3 \times 3,5) / [(9,8 \times 3,5) - 11,3] = 1,72 \text{ t}$  (oder 1 720 kg) für eine höchstzulässige Anhängelast des Fahrzeugs von bis zu 2,5 t. Die in dieser Broschüre präsentierten Reisemobile und deren entsprechenden technischen und ästhetischen Spezifikationen sind als Kollektion 2020 bekannt, sofern sie ab dem 1. Juli 2019 zugelassen werden. Diese Regel ist bei Reisemobilen üblich, für die es den Begriff „Jahresfahrzeug“ nicht gibt. Die in dieser Broschüre abgebildeten Fahrzeuge können optionale Ausstattungen enthalten, die einen Aufpreis erfordern. Da die Le-Voyageur-Fahrzeuge in mehreren europäischen Ländern vertrieben werden, können technische Daten und Ausstattung von Land zu Land unterschiedlich sein. Zur genauen Bestimmung der in Ihrem Land erhältlichen Modelle wenden Sie sich bitte an Ihren LE-VOYAGEUR-Händler. Darüber hinaus behält sich Le Voyageur das Recht vor, die in dieser Broschüre beschriebenen Fahrzeuge jederzeit ohne Vorankündigung umzugestalten. Trotz größter Sorgfalt bei Erstellung dieses Katalogs sind die enthaltenen Angaben nicht rechtsverbindlich.







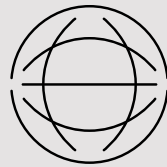

# LE VOYAGEUR

DIE AUSNAHME IST DIE REGEL

Im Jahre 1981 schuf George Scier das erste Modell eines VOYAGEUR und erweiterte damit die Grenzen des Möglichen, um seinen Traum zu verwirklichen: ein Fahrzeug zu entwerfen, in dem Sie die ganze Welt erobern können.

Die Leidenschaft für Design, Luxus und Leistung prägt LE VOYAGEUR noch heute und manifestiert sich in luxuriösen Reisemobilen mit grenzenloser Mobilität.

[www.wohnmobil-levoyageur.de](http://www.wohnmobil-levoyageur.de)